

# 納入仕様書

パイプハンガーレール



株式会社 日新工業所



〒553-0002 大阪市福島区鷺洲5丁目2番5号

TEL(06) 6458-8161 代

FAX(06) 6458-8165

符号	年月日	記	事	検印

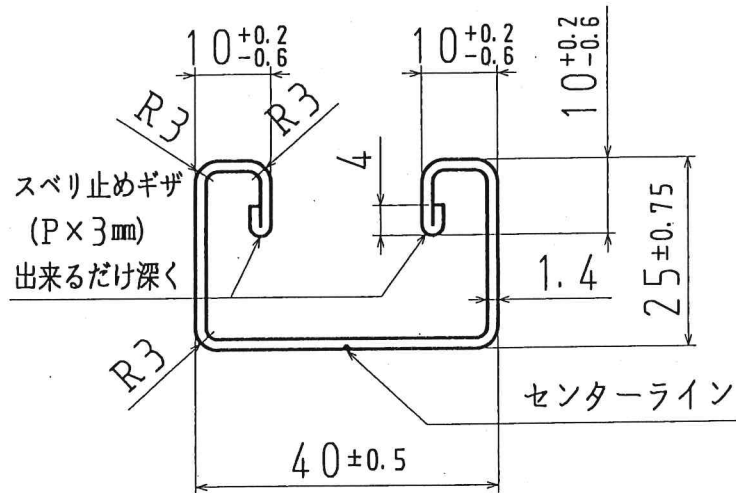

- 注1) 断面寸法及び直角度の測定位置は、  
両端部200mmを除く任意の点とする。  
注2) 但し、端部の開きについては42mm以下とする。

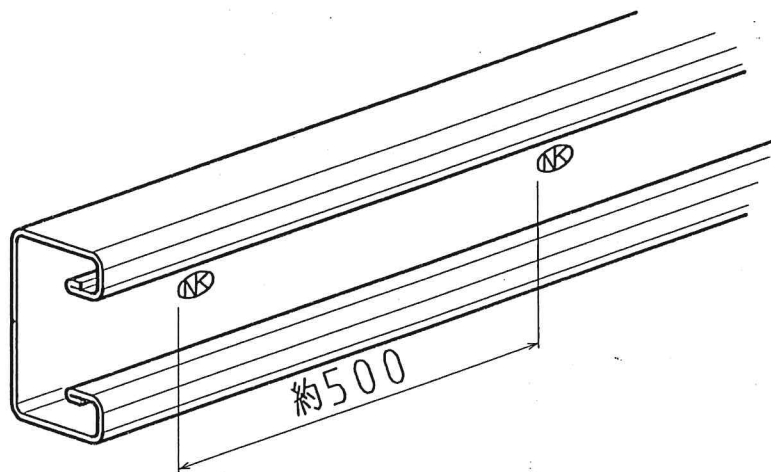

客先 3

営業 1

製 作 公 差	横曲り	$1 \frac{mm}{1} M$	一般公差	-	尺度	1/1	材料	Z27	作成	H28年 1月8日		
	上下反り	$1 \frac{mm}{1} M$							工場長	検印	検印	製 図
	ネジレ	$1 \frac{mm}{1} M$	受注先	株式会社日新工業所 殿								
	切断長さ	±2										
	切断角度	±1°										
控 1	切断方法	プレス	名称	PH-25								
配布先				図 番 DAH18012								

符号	年月日	記	事	検印

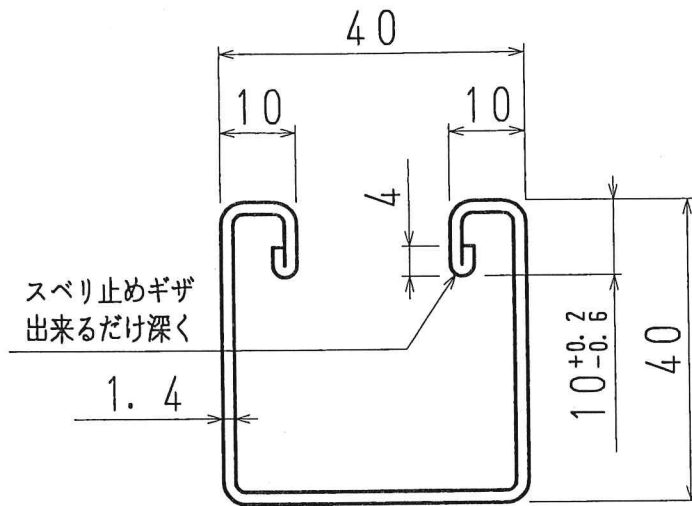

一般公差 ±0.75

受領印

客先	3
営業	1
控	1
配布先	

制 作 公 差	横曲り	1 <sup>mm</sup> /1 <sup>M</sup>	一般公差 ±0.75	尺度 1/1	材料 Z27	作成	H28年 1月 8日		
	上下反り	1 <sup>mm</sup> /1 <sup>M</sup>				工場長	検印	検印	製図
	ネジレ	1 <sup>mm</sup> /1 <sup>M</sup>	受注先 株式会社日新工業所 殿						
	切断長さ	±2							
切断角度	±1°								
控	1	切断方法	プレス	名称	PH-40	図番	DAH18010		